

# FC6

## 领航全彩聚光250 SS826XH



### 产品介绍

领航全彩聚光250是一款近似全光谱的螺纹聚光灯,混色极度均匀,对物体色彩还原度高,它植入了高精度高科技的CCS智能色彩管理系统,校正颜色的一致性、色温漂移等问题。配置多种控制效果,手动旋钮调光0-100%,手动旋钮CCT,光束角10°-60°(手动变焦),光斑角18°-88°,快速调节、便利是剧场剧院、电视台、文化馆、演播厅、多功能会议室等中小型场所的最佳选择。

### 产品参数

#### 光学系统

光源信息	250W RGBALC
光通量	5750lm
色温	1800K-10000K
光束角	10°-55° 光斑角 18°-88°
RA	95

#### 外观、规格

尺寸	375x254x393mm
重量	8.8kg
外壳	压铸铝
颜色	黑色

#### 电气连接

输入电压	100-240VAC,50/60Hz
额定功率	250W
电源连接	电源插输入和输出
信号连接	三芯或五芯输入、输出

#### 控制系统

调光	戏曲级调光效果(0-100% 16Bit调光)
冷却系统	风冷
控制系统	DMX512、RDM
功能效果	显示板控制静态,自定义模式,0-25Hz频闪、旋钮调光
通道模式	Basic (3CHS)、CLR (6CHS)、SSP (9CHS)、TOUR (13CHS)、TR16 (20CHS)、HSIC (7CHS)

#### 认证

CE认证

#### 工作环境

工作环境温度	0°C-45°C
防水等级	IP20

### 照度图

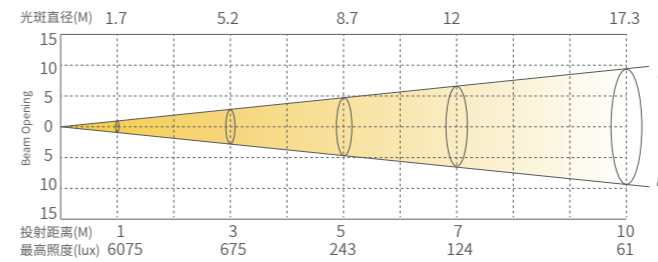
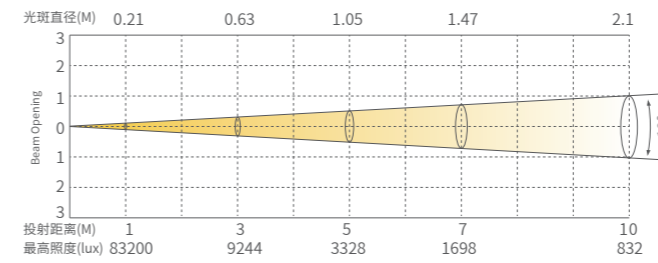

### 尺寸图

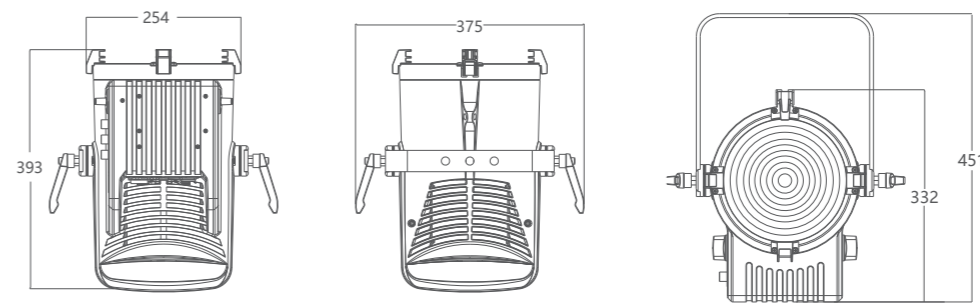

### 可选配件 (可选配件需另外选购)

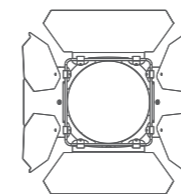

挡光叶组件  
(6813100036)