

图纸编码	RD-AG1661-SM-01(ARC-C)			版本号	A
AG1661SCT 中文说明书				编辑日期	2024/12/16
制作	刘丽萍	审核	韩子晓	批准	余泽松
物料编码	1320109921				
修改内容					
备注	以 A4 样本打印				F



创意源于追求
Own Idea Of Lighting

E6

使用手册

arctik[®]
ARCHITECTURAL TECHNOLOGY

E6
AG1661

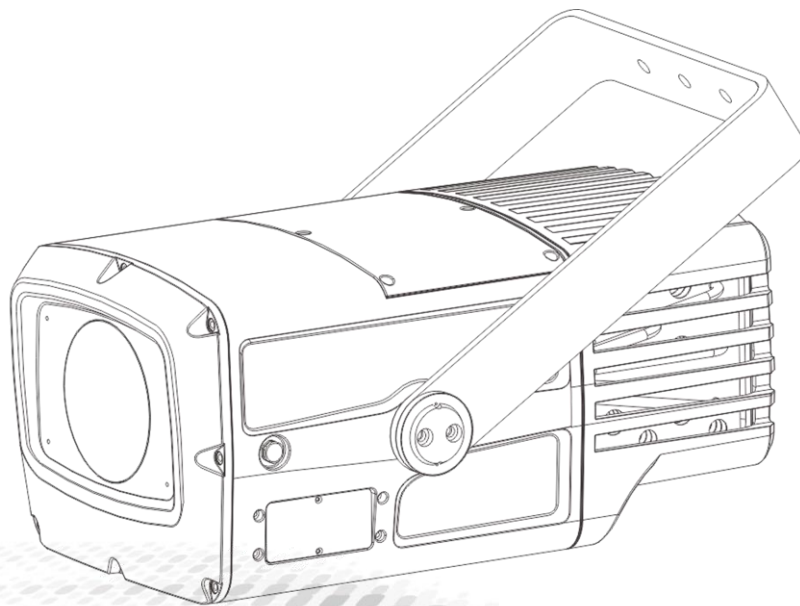

MODEL: AG1661SCT



广州市雅江光电设备有限公司
Guangzhou Yajiang Photoelectric Equipment Co., Ltd.
电话/Tel: 020-86947788 邮箱/E-mail: sales@yajiang.cn
传真/Fax: 020-86943773 网址/Website: www.yajiang.cn

1 产品技术参数

1.1 产品技术参数

产品型号	AG1661SCT
灯珠颜色	350W 冷白 LED
灯具功率	450W
工作电压	100-277V~
频率	50/60Hz
防护等级	IP66
环境温度	-20℃~45℃
尺寸	607x335x250mm
重量	23kg

尺寸图

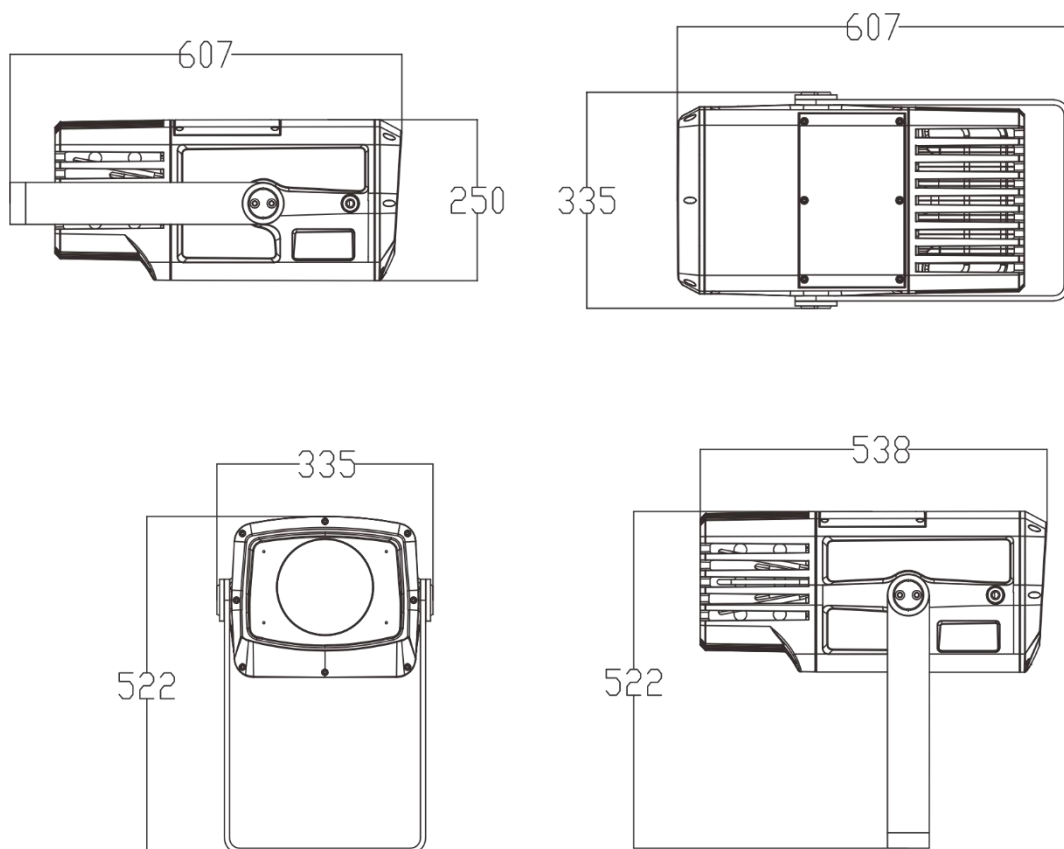

1.2 安全警告

重要提醒

- 此设备安装与维护有关的人员必须由合格的专业人员安装
- 本灯具出厂前已经过严格检验合格后才能出厂。
- 为确保这些条件的正常和安全操作，用户必须遵守此说明书以下安全规定和注意事项。

注意

- 特别注意电源电压与主机标示电压是否一致，确保使用电压在技术参数标识的电压范围内。
- 如果手湿了，不要触摸电源线。
- 在使用连接 110V~220V 交流电前先检查确保电源开关插座接地线良好。本灯必须接地线为黄/绿双色。
- 电气连接、维修和保养必须由合格的员工进行。
- 在不使用或清洁或维修灯具之前完全切断设备电源。
- 为确保电源线不会被锋利的边缘压弯或损坏。定时检查设备和电源线。
- 当设备不在使用中或清洁前，请务必断开电源。只能在插头处拔电源线。切勿拉动电源线拔出插头。
- 不要在短时间内打开和关闭灯具，因为这样会缩短灯具的寿命。
- 在初始启动期间，可能会产生一些烟雾或气味。这是一个正常的过程，不一定意味着设备有缺陷。



警告!

- 在操作过程中，请勿裸手触摸设备外壳（外壳变热）！在操作过程中，产品外壳表面最高可达 70° C (158° F)。避免人员和材料接触。不要将产品安装在有意外接触风险的地方。处理前，让产品冷却至少 15 分钟。
- 更换时，仅使用相同类型和额定值的灯和保险丝。
- 在移动或安装使用中注意，避免金属硬物碰撞灯具。涂层损坏可能会导致被腐蚀。
- 灯具上的镜片损坏后必须更换，会导致灯具功能受损，例如有裂缝或者深度划痕。
- 悬挂灯具时，必须验证设施及灯钩能承受最少灯具的 10 倍重量
- 只有在检查了外壳是否牢固关闭以及所有螺钉是否紧固后，务必使合适的安全保险绳正确的固定在灯具，能操作灯具。
- 不得超过 45° C 的最高环境温度。如果环境温度 (TA) 超过 45° C (115° F)，请勿操作产品。



小心触电!

- 灯具光源只能有制造商或其服务代理人或类似的专业人员去更换
- 如果这种灯具的外部电缆或软线损坏，则应由制造商或服务代理人或类似的专业人员去更换，以避免危险

2 安装

2.1 装置

水平放置：

◆ 水平放置先把吊挂下架固定在所放置的地方,水平 540° 旋转,垂直转动 270° ,如图 2.1-1 所示。

倒挂放置：

警告：确保安装地方是完全适合的,保证所选择的安装点是安全可靠的。

- ◆ 在安装设备的时候一定要远离易燃物品(装饰材料等),跟其保持至少 0.3 米的距离;
- ◆ 先把两个吊耳装在底盘上,再装上夹子,把灯具固定安装适当的地方上;
- ◆ 安装灯具的地方必须要能承受灯具本身十倍以上重量,测试在一小时以内悬挂地点是否发生变形;
- ◆ 灯具在空中吊挂时,通常会安装保险绳索,但其必须要能承受灯具十倍以上重量。必须要使用带有保险扣的保险绳。保险绳索从灯具底部的孔穿出来,再绕过灯架或其他固定物,最后把保险绳索末端插紧保险扣并把螺丝拧紧,如图 2.1-2 所示。



图 2.1-1 水平放置图



图 2.1-2 倒挂放置图

2.2 电源连接

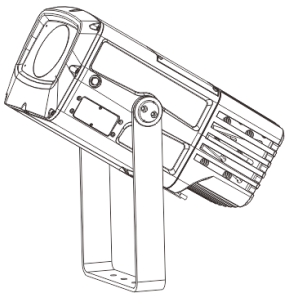
- ◆ 本产品使用输入电压为 AC100-240V, 50/60Hz, 确保输入的电压在此范围。
- ◆ 在欧洲或中国, 火线 (L) 须是 (棕) 色, 零线 (N) 须是 (蓝) 色, 接地线须是 (黄) 色或 (黄绿双) 色。在美洲地区, 火线 (L) 须是 (黑) 色, 零线 (N) 须是 (白) 色, 接地线须是 (绿) 色或 (黄绿双) 色。

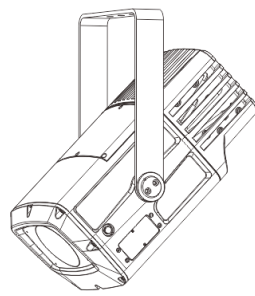
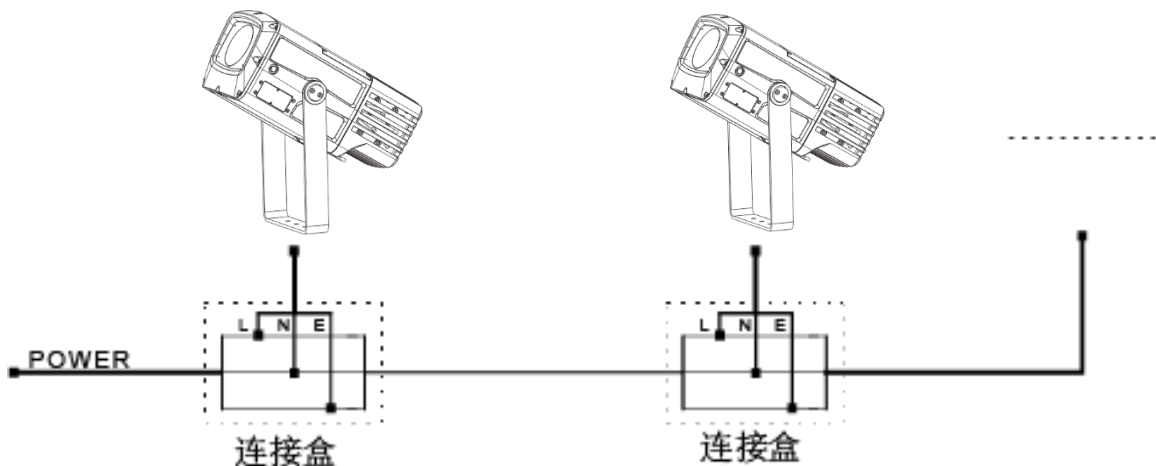

2.3 信号线连接

- ◆ 使用本产品在 DMX 控台与灯或者灯与灯之间的信号线超过 60m 长时，必须增加一级信号放大器，也可看信号强弱和工作环境来决定是否增加 DMX512 信号放大器。
- ◆ DMX 通道模式是有 N 个通道，灯具的地址码设置如 1, (NX1)+1, (NX2)+1, (NX3)+1, ...。
- ◆ 每一个 DMX 地址码可以根据需要重复使用。
- ◆ DMX 地址码可以是 001 到 512 之间的任意数值。

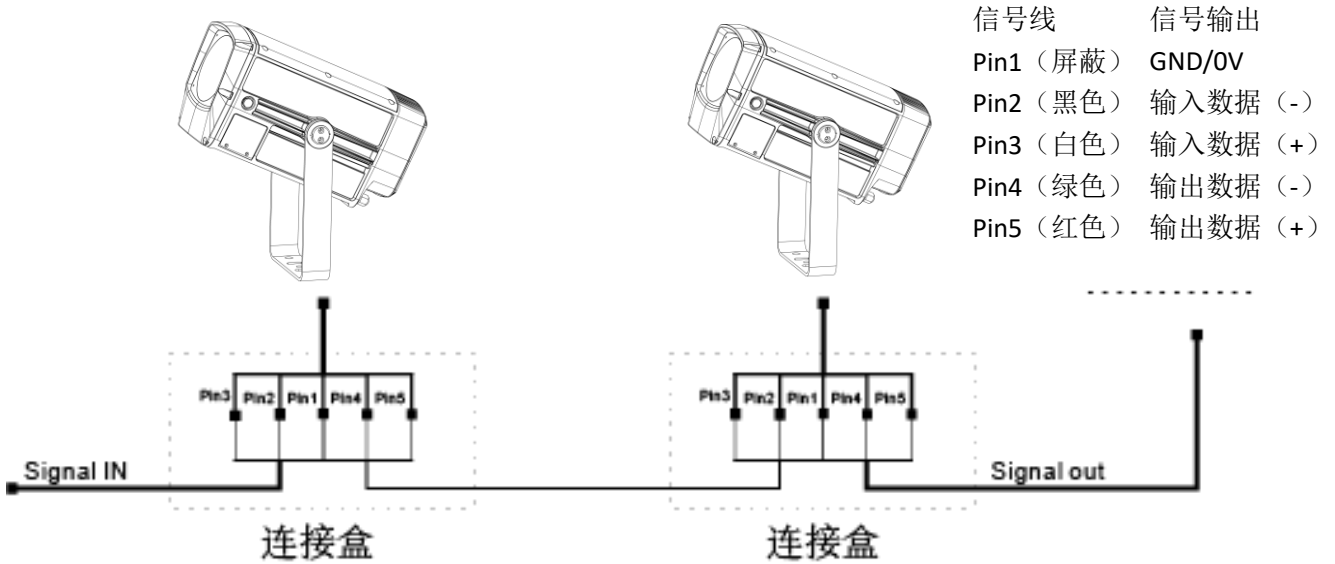

3 操作方法

3.1 按键操作

- ◆ MENU: 主菜单选择或返回上一级菜单;
- ◆ ENTER: 选择确定;
- ◆ UP: 菜单选择或参数递增;
- ◆ DOWN: 菜单选择或参数递减;

3.2 菜单

地址码	001-512 (默认 001)		在 ADDRESS 菜单按 ENTER 进入地址码设置;
模式选择	标准模式 (默认)		通道模式选择;
	基础模式		
运行模式	DMX 模式 (默认)		运行模式
	自走模式		
	自编程序 1		
	自编程序 2		
设置选项	调光速度	调光 4 (默认)	调光曲线, DIM4 调光速度最慢
		关闭	
	无 DMX 信号	保持 (默认)	失 DMX 信号后保持断信号前状态
		黑场	失 DMX 信号后黑场
	调光频率	1200HZ (默认)	刷新频率选择
		2400HZ	
		4000HZ	
		6000HZ	
		25000HZ	
	风机模式	自动模式 (默认)	自动模式, 风机随温度变化
		高速模式	全功率模式, 风机转速最快
		静音模式	静音模式, 风机转速最慢
	屏锁	开启 (默认)	按键锁开
		关闭	按键锁关
	亮屏	常亮	显示屏长亮
		10 秒	显示屏亮 10s
		30 秒 (默认)	显示屏亮 30s
		2 分钟	显示屏亮 2min
	屏幕翻转	自动倒屏	自动倒屏
		正常显示	不反转
上传参数	否 (默认)	参数不上传	
	是	参数上传	

	清除设置	恢复出厂设置	****	恢复出厂设置 输入正确密码执行	
		清除自编程 1	****	清除编辑场景 1 输入正确密码执行	
		清除自编程 2	****	清除编辑场景 2 输入正确密码执行	
	无线复位	否 (默认)		无线不复位	
		是		无线复位	
	信号选择	仅有线 (默认)		仅有线	
		有线优先		有线优先	
		仅无线		仅无线	
		无线优先		无线优先	
		无线转有线		无线转有线	
	语言	中文		语言	
英文 (默认)					
效果编辑	效果编辑 1-2	步骤(01-30)	颜色盘	0-255	自编程效果 EDIT 1/ EDIT 2 STEP 1-30 为自编程效果 EDIT 1/2 程序编辑
			动态盘	0-255	
			动态盘自转	0-255	
			图案盘	0-255	
			图案盘自转	0-255	
			雾化	0-255	
			棱镜 1	0-255	
			棱镜 2	0-255	
			调光	0-255	
			频闪	0-255	
			时间	0-255	
		运行	是/否	运行	
手动控制	自动测试			自动测试	
	手动测试	颜色盘	0-255	手动控制通道	
		动态盘	0-255		
		动态盘自转	0-255		
		图案盘	0-255		
		图案盘自转	0-255		
		雾化	0-255		
		棱镜 1	0-255		
		棱镜 2	0-255		
		调光	0-255		
	频闪	0-255			
	调试模式	否		工厂调试模式, 复位后起作用。	
		是		YES 进入, NO 不进入	
复位设置	全部复位		全部复位		
	棱镜复位		棱镜, 雾化复位		

		颜色盘复位		颜色盘焦复位
		其它复位		动态效果盘、旋转图案盘复位
信息显示	设备使用时间			灯具使用时间
	光源温度			光源温度
	版本			软件版本信息
	RDM 信息	UID		RDM 信息
		设备名称		
	系统错误	记忆 IC		记忆 IC
		角度传感器		角度传感器
		温度传感器		温度
		颜色盘复位		颜色盘复位
		图案盘复位		图案盘复位
		动态盘复位		动态盘复位
		雾化复位		雾化复位
棱镜 1 复位		棱镜 1 复位		
棱镜 2 复位		棱镜 2 复位		
服务选项	****	颜色盘	±127	颜色盘微调
		动态盘	±127	动态盘微调
		图案盘	±127	图案盘微调
		图案盘自转	±127	图案盘自转微调
		雾化	±127	雾化微调
		棱镜 1	±127	棱镜 1 微调
		棱镜 2	±127	棱镜 2 微调

本产品菜单涉及到的密码都是 <UP>, <DOWN>, <UP>, <DOWN>, <ENTER>

4 使用 DMX512 控台

4.1 DMX 通道表

DMX 模式

标准模式	基础模式	数值	功能
通道	通道		
1	1	000-255	总调光
2	-	000-255	总调光微调
3	2	频闪	
		000-009	无效
		010-099	频闪由慢到快
		100-109	停止
		110-179	闪电频闪
		180-189	停止
		190-255	随机频闪
4	3	色盘 8+1	
		000-007	白光
		008-014	色片 1
		015-021	色片 2
		022-028	色片 3
		029-035	色片 4
		036-042	色片 5
		043-049	色片 6
		050-056	色片 7
		057-063	色片 8
		064-191	色盘 0-360° 旋转
		192-222	色盘顺时针旋转速度由快到慢
		223-224	停止
		225-255	色盘逆时针旋转速度由慢到快
5	-	000-255	色盘微调
6	4	旋转图案盘 6+1	
		000-010	白光
		011-019	图案 1
		020-028	图案 2
		029-037	图案 3
		038-046	图案 4
		047-055	图案 5
		056-064	图案 6
		065-073	图案 1 抖动 (速度慢到快)
		074-082	图案 2 抖动 (速度慢到快)
		083-091	图案 3 抖动 (速度慢到快)

		092-100	图案 4 抖动 (速度慢到快)
		101-109	图案 5 抖动 (速度慢到快)
		110-118	图案 6 抖动 (速度慢到快)
		119-127	白光
		128-190	图案流水效果 (速度快到慢)
		191-192	停止
		193-255	图案流水效果 (速度慢到快)
7	5	图案盘自转	
		000-120	图案盘 360°角度调整
		121-125	停止
		126-165	自转图案抖动由慢到快
		166-170	停止
		171-210	自转图案顺时针旋转由快到慢
		211-215	停止
		216-255	自转图案逆时针旋转由慢到快
8	-	0-255	图案盘自转微调
9	6	效果盘切入	
		0-255	效果盘方向调整
10	7	效果盘旋转	
		000-010	无效
		011-131	动态效果盘顺时针旋转由快到慢
		132-134	停止
		135-255	动态效果盘逆时针旋转由慢到快
11	8	棱镜 1 效果 (3 棱镜)	
		000-010	白光
		011-155	棱镜角度调整 (0 → 360°)
		156-157	停止
		158-205	棱镜顺时针旋转 (速度 100% → 1%)
		206-207	停止
		208-255	棱镜逆时针旋转 (速度 1% → 100%)
12	9	棱镜 2 效果 (4 排镜)	
		000-010	白光
		011-155	棱镜角度调整 (0 → 360°)
		156-157	停止
		158-205	棱镜顺时针旋转 (速度 100% → 1%)
		206-207	停止
		208-255	棱镜逆时针旋转 (速度 1% → 100%)
13	10	雾化	
		000-255	线性雾化 (0-100%)
14	11	控制 (停留 3s 后执)	
		000-010	无效
		011-100	预留
		101-110	调光速度关闭

	111-120	调光速度慢速
	121-150	预留
	151-160	1200Hz
	161-170	2400Hz
	171-180	4000Hz
	181-190	6000Hz
	191-200	25000Hz
	201-210	全部复位
	211-220	棱镜复位
	221-230	颜色盘复位
	231-240	图案效果盘复位
	241-255	预留